

GLS

Centre d'usinage profils

Bois - Aluminium - PVC - MDF

Réglage des angles de coupe jusqu'à +/-81° par servocommande



Avec la tronçonneuse types GLS on peut effectuer la coupe des pare closes, profilés anti-pluie et profilés similaires en bois, aluminium, MDF ou PVC à chaque angle de +45° à -45° en un plan.

La GLS en exécution spéciale peut réaliser des coupes de jusqu'à +/- 81°.



GLS en exécution spéciale pour angles de coupe de jusqu'à +/-81°

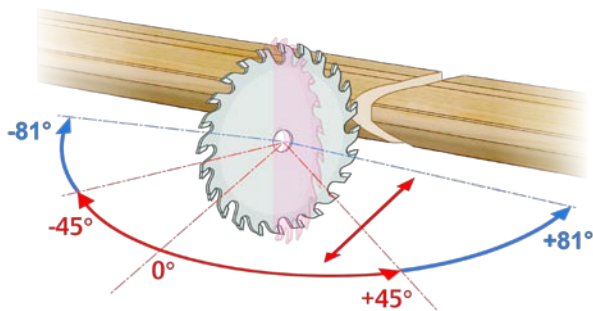

En fonction du type de machine, le réglage des différents angles de coupe et de la vitesse de montée de la lame est pneumatique, par vérins ou commandé par le programme et par servomoteur.

Le chariot de positionnement présente les pièces à couper avec précision dans la position programmée. Les tronçonneuses sont livrables avec des agrégats additionnels pour la coupe, le perçage, le sciage et le fraisage. La connexion d'imprimantes à étiquettes, laser ou à jet d'encre est également possible. Pour un usage entièrement automatique la machine peut être équipée de différentes alimentations de pièces. Le dispositif de commande ergonomique, très accessible à l'utilisateur, assure un grand confort en manuel ou online.

GLS-2 Centre d'usinage profils



- Avec agrégats supplémentaires pour le perçage, découpage, fraisage et tronçonnage
- Plus de possibilités d'usinage
- Réglage des angles de coupe en deux plans

SHM Stegherr GmbH

Fabrikstraße 2-4

D-93128 Regenstauf

tél: +49-(0)9402-501-0

info@shm-stegherr.com

www.shm-stegherr.com

INNOVATION